

Gebruikershandleiding

## Draagbare generator

## P Inverter series



P3000i

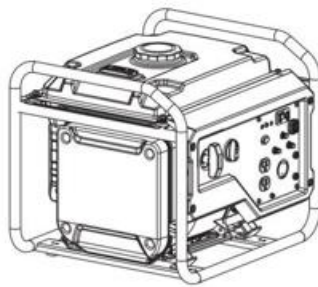

P3500i/O



P3500i



P7500i



Copyright © 2017 PR Industrial s.r.l. – Loc. Il Piano – 53031 Casole d'Elsa (SI)

Gedrukt in Italië Alle rechten voorbehouden, in het bijzonder het wereldwijd toepasselijke copyright, recht van verveelvoudiging en recht van distributie.

Dit document mag alleen worden gebruikt door de afnemer en voor het beoogde doeleinde.

Het document mag niet volledig of gedeeltelijk worden gekopieerd of in een andere taal worden vertaald. Het kopiëren of vertalen van dit document, zelfs delen ervan, is alleen toegestaan na een geschreven goedkeuring van PR Industrial s.r.l.

Elke inbreuk van de wettelijke bepalingen, in het bijzonder de bescherming van het copyright, zal leiden tot een civiele en strafrechtelijke vervolging. PR Industrial s.r.l. is onophoudelijk bezig met het verbeteren van haar producten als onderdeel van een continue technische ontwikkeling. Wij behouden aldus het recht voor om wijzigingen aan de afbeeldingen en omschrijvingen in dit document te maken zonder wijzigingen aan de reeds geleverde machines te moeten maken.

Fouten voorbehouden. De machine op het voorblad kan van speciale uitrusting (opties) zijn voorzien.

#### **Fabrikant**

PR Industrial s.r.l.

Loc. Il Piano

53031 Casole d'Elsa (SI) - Italië

Tel.: +39 0577965200

E-mailadres: info@pramac.com

#### **Originele gebruikershandleiding**

---

<b>1</b>	<b>Voorwoord</b>	<b>6</b>
<b>2</b>	<b>Inleiding</b>	<b>7</b>
2.1	Afbeeldingsmiddelen in deze gebruikershandleiding	7
2.2	PRAMAC vertegenwoordiger	8
2.3	Beschreven machinetypes	8
2.4	Identificatie van de machine	8
<b>3</b>	<b>Veiligheidsvoorschriften</b>	<b>9</b>
3.1	Veiligheidsinformatie in deze gebruikershandleiding	9
3.2	Beschrijving en doel van de machine	10
3.3	Operationele veiligheid	11
3.4	Kwalificaties van de bediener	12
3.5	Veiligheid tijdens het gebruik van verbrandingsmotoren	14
3.6	Operationele veiligheid	15
<b>4</b>	<b>Veiligheids- en informatielabels</b>	<b>17</b>
<b>5</b>	<b>Standaard pakket</b>	<b>18</b>
<b>6</b>	<b>Heffen en transporteren</b>	<b>19</b>
<b>7</b>	<b>Werking</b>	<b>20</b>
7.1	De machine voor ingebruikname voorbereiden	20
7.2	Installatie van accessoires (alleen voor P7500i)	21
7.3	Stroomvereisten	22
7.4	Prestatieverlies door gebruik op hoge hoogte	23
7.5	Aarding	24
7.6	Intensief gebruik	24
7.7	Installatie	24
7.8	Verlengkabels gebruiken	25
7.9	Bedieningspanelen	27
7.10	Controlefuncties	29
7.11	Alvorens te starten	33
7.12	Start motor	35
7.13	Uitschakeling motor	36
<b>8</b>	<b>Onderhoud</b>	<b>38</b>
8.1	Periodiek onderhoudsschema	38
8.2	Verversing motorolie	39
8.3	Onderhoud luchtfilter	40
8.4	Onderhoud filter geluiddemper en vonkenvanger	40
8.5	Onderhoud brandstoffilter	41
8.6	Bougie	42
8.7	Accu	42
8.8	Langdurige opslag	44

<b>9</b>	<b>Standaard probleemoplossing</b>	<b>46</b>
<b>10</b>	<b>Verwijdering</b>	<b>47</b>
10.1	Verwijdering van elektrische en elektronische apparaten	47
<b>11</b>	<b>Technische gegevens</b>	<b>48</b>
11.1	P3000i	48
11.2	P3500i	49
11.3	P3500i/o	50
11.4	P7500i	51
<b>12</b>	<b>Schema</b>	<b>52</b>
12.1	P3000i	52
12.2	P3500i	53
12.3	P3500i/o	54
12.4	P7500i	55
	<b>EG-conformiteitsverklaring</b>	<b>56</b>

---

## 1. Voorwoord

Deze gebruikershandleiding bevat belangrijke informatie en procedures voor een veilige, juist en economische werking van deze PRAMAC machine. Lees, begrijp en volg alle informatie strikt op om elk gevaar, onnodige reparatiekosten of stilstandtijd te vermijden en aldus de beschikbaarheid en levensduur van de machine te verhogen.

Deze gebruikershandleiding is geen handleiding voor uitgebreide onderhoud- of reparatiewerkzaamheden. Deze werkzaamheden moeten worden uitgevoerd door een servicecenter van PRAMAC of een technisch opgeleide persoon. De PRAMAC machine moet worden gebruikt en onderhouden in overeenstemming met deze gebruikershandleiding. Een verkeerde werking of een verkeerd onderhoud kan gevaar opleveren. De gebruikershandleiding moet zich aldus altijd in de buurt van de machine bevinden.

Defecte machineonderdelen moeten onmiddellijk worden vervangen!

Als u twijfelt over de juiste werking of onderhoud van de machine, neem contact op met een PRAMAC contactpersoon. Ze staan altijd voor u klaar.

---

## 2. Inleiding

### 2.1 Afbeeldingsmiddelen in deze gebruikershandleiding

#### Waarschuwingssymbolen

Deze gebruikershandleiding bevat veiligheidsinformatie van de volgende categorieën: GEVAAR, WAARSCHUWING, OPGELET, MEDEDELING. Volg deze op om elk risico op de dood of ernstig letsel aan de bediener of schade aan het eigendom te vermijden en een verkeerd gebruik te beletten.

---



#### **GEVAAR**

Deze waarschuwing melding geeft een onmiddellijk gevaar aan dat tot ernstig letsel of zelfs de dood zal leiden.

- Het gevaar kan worden vermeden door het volgen van de vermelde handelingen.
- 



#### **WAARSCHUWING**

Deze waarschuwing melding geeft een mogelijk gevaar aan dat tot ernstig letsel of zelfs de dood kan leiden.

- Het gevaar kan worden vermeden door het volgen van de vermelde handelingen.
- 



#### **OPGELET**

Deze waarschuwing melding geeft een mogelijk gevaar aan dat tot een licht letsel kan leiden.

- Het gevaar kan worden vermeden door het volgen van de vermelde handelingen.
- 

#### **OPMERKING**

Deze waarschuwing melding geeft een mogelijk gevaar aan dat tot materiële schade kan leiden.

- Het gevaar kan worden vermeden door het volgen van de vermelde handelingen.
- 

#### **Opmerkingen**

**Opmerking:** Extra informatie wordt hier vermeld.

## Instructies

- Dit symbool geeft aan dat u iets dient te doen.
- 1. Genummerde instructies geven aan dat u iets dient uit te voeren in een bepaalde volgorde.
  - Dit symbool wordt voor lijsten gebruikt.

## 2.2 PRAMAC vertegenwoordiger

Afhankelijk van uw land is uw PRAMAC vertegenwoordiger uw PRAMAC servicecentrum, uw PRAMAC filiaal of uw PRAMAC dealer.

U kunt de adressen vinden op het internet: [WWW.PRAMAC.COM](http://WWW.PRAMAC.COM)

Het adres van de fabrikant bevindt zich aan het begin van deze gebruikershandleiding.

## 2.3 Beschreven machinetypes

Deze gebruikershandleiding is geldig voor verschillende machinetypes van een productassortiment.

Bepaalde afbeeldingen kunnen aldus afwijken van het werkelijk uiterlijk van uw machine.

Het is tevens mogelijk dat de beschrijvingen onderdelen bevatten die geen onderdeel van uw machine uitmaken.

Details voor de beschreven machinetypes kunnen in het hoofdstuk *Technische gegevens* worden gevonden.

## 2.4 Identificatie van de machine

### Naamplaatgegevens

De naamplaat geeft informatie die uw machine op een unieke wijze identificeren. Deze informatie is nodig om reserveonderdelen te bestellen of om extra technische informatie aan te vragen.

- Voer de informatie van uw machine in de volgende tabel in:

Benaming	Uw informatie
Groep en type	
Fabricagejaar	
Codenummer	
Serienummer	



### 3. Veiligheidsvoorschriften

#### 3.1 Veiligheidsinformatie in deze gebruikershandleiding

Deze gebruikershandleiding bevat veiligheidsvoorschriften in de volgende categorieën: GEVAAR, WAARSCHUWING, OPGELET, MEDEDELING en OPMERKING. Volg deze op om het risico op letsel, schade aan uitrusting of een verkeerd gebruik te beperken.



Dit is een veiligheidswaarschuwingssymbool als waarschuwing tegen mogelijke risico op letsel.

- Leef alle veiligheidsvoorschriften die na dit waarschuwingssymbool zijn vermeld strikt op.



#### **GEVAAR**

GEVAAR wijst op een gevaarlijke situatie die zal leiden tot ernstig letsel of de dood indien deze waarschuwing niet wordt nageleefd.

- Om een dodelijk ongeval of ernstig letsel te vermijden, leef alle veiligheidsvoorschriften die na dit signaalwoord zijn vermeld strikt op.



#### **WAARSCHUWING**

WAARSCHUWING wijst op een gevaarlijke situatie die kan leiden tot ernstig letsel of de dood indien deze waarschuwing niet wordt nageleefd.

- Om een mogelijk dodelijk ongeval of ernstig letsel te vermijden, leef alle veiligheidsvoorschriften die na dit signaalwoord zijn vermeld strikt op.



#### **OPGELET**

OPGELET wijst op een gevaarlijke situatie die kan leiden tot klein of medium letsel indien deze waarschuwing niet wordt nageleefd.

- Om een mogelijke klein of medium letsel te vermijden, leef alle veiligheidsvoorschriften die na dit signaalwoord zijn vermeld strikt op.

OPMERKING: Als dit woord wordt weergegeven zonder veiligheidswaarschuwingssymbool, MEDEDELING wijst op een gevaarlijk situatie die indien nageleefd kan leiden tot materiële schade.

Opmerking: Een opmerking bevat bijkomende belangrijke informatie over een bedrijfsproces.

### 3.2 Beschrijving en doel van de machine

Deze machine is een draagbare voedingsbron. De draagbare generator van PRAMAC bestaat uit een stalen buizenframe met een brandstoftank, een benzinemotor, een bedieningspaneel en een elektrische alternator. Het bedieningspaneel bevat regelknoppen en lagerbussen. Als de motor draait, zet de generator de mechanische energie om in elektrische energie. De bediener sluit elektrische lasten aan op de contactdozen.

Deze machine wordt gebruikt om de aangesloten elektrische lasten van elektrische stroom te voorzien. Zie de productspecificaties voor de uitgangsspanning, frequentie en het maximum vermogen van deze generator.

Deze machine werd alleen ontworpen en gemaakt voor het beoogde doeleinde. Het gebruik van de machine voor andere doeleinden kan permanente schade aan de machine of ernstig letsel aan de bediener of andere personen in de nabijheid veroorzaken. Elke vorm van schade door verkeerd gebruik van de machine wordt niet door de garantie gedekt.

De volgende handelingen worden als verkeerd gebruik beschouwd:

- Op een elektrische last aansluiten waarbij de spanning en frequentie niet overeenstemmen met de uitvoer van de generator
- De generator overbelasten door een last die tijdens een continue werking of het starten teveel vermogen opneemt
- De generator bedienen op een manier die niet in overeenstemming is met de nationale en gemeentelijke voorschriften en normen
- De machine gebruiken op een ladder, stellage of werkoppervlak
- De machine gebruiken om personen of materiaal te dragen of te vervoeren
- De machine buiten de technische specificaties gebruiken
- De machine gebruiken afwijkend van de waarschuwingen die op de machine en in de gebruikershandleiding zijn vermeld.

Deze machine werd ontworpen en gemaakt overeenkomstig de laatste wereldwijde veiligheidsnormen. Om de gevaren zo veel mogelijk te beperken, is dit product met de uiterste zorg technisch ontworpen en bevat het beschermplaten aan de zijkant en waarschuwinglabels voor een verhoogde veiligheid van de bediener. Bijkomende risico's kunnen ondanks deze beschermingsmaatregelen optreden. Deze worden retrisico's genoemd. Mogelijke retrisico's met deze machine:

- Hitte, lawaai, uitlaat en koolstofmonoxide van de motor
- Brandgevaar door een verkeerde vulprocedure
- Benzine of benzinedampen
- Elektrische schokken en boogontlading
- Letsel door een verkeerde heftechniek

Voor uw eigen veiligheid en deze van anderen, lees de veiligheidsinstructies in deze handleiding grondig door en begrijp ze voordat u de machine start.

### 3.3 Operationele veiligheid

---



#### **GEVAAR** **Koolstofmonoxide.**

Het gebruiken van een generator in een gebouw kan **BINNEN ENKELE MINUTEN TOT DE DOOD LEIDEN.**

De uitlaatdampen van de generator bevatten koolstofmonoxide (CO). Dit is een onzichtbare en geurloze giftige stof. Als de uitlaatdampen van de generator ruikbaar zijn, dan wordt er CO ingeademd. Zelfs al zijn er geen uitlaatdampen ruikbaar, toch kan er nog steeds CO worden ingeademd.

- Gebruik de generator **NOOIT** in gebouwen, garages, kruipruimtes of andere gedeeltelijke afgesloten ruimtes. Het gehalte aan koolstofmonoxide kan in deze ruimtes dodelijk zijn. Een ventilator of open venster biedt **ONVOLDOENDE** verse lucht.
  - Gebruik een generator **ALLEEN** buitenshuis en ver uit de buurt van vensters, deuren en ventilatie. Deze openingen kunnen de uitlaatdampen van de generator naar binnen zuigen.
  - CO kan een woning binnendringen, zelfs wanneer de generator op een juiste manier wordt gebruikt. Gebruik **ALTIJD** een op batterijen aangedreven of batterij-backup CO-melder in uw woning.
  - Ga **ONMIDDELLIJK** naar een omgeving met verse lucht als u zich niet goed, duizelig of zwak voelt na het gebruik van de generator. Raadpleeg een arts. Koolmonoxidevergiftiging kan zijn opgetreden.
- 



#### **WAARSCHUWING**

Risico op elektrische schokken, brand- of explosiegevaar. Een verkeerde aansluiting van de generator op de netvoeding van een woning kan leiden tot het terugstromen van stroom vanaf de generator naar de stroomvoorziening. Dit kan leiden tot een elektrische schok, ernstig letsel of de dood van de werknemer van het nutsbedrijf!

- Er moet aan de volgende aansluitingsvoorwaarden worden voldaan.
- 



#### **WAARSCHUWING**

Elektrolyt uit de accu is giftig en gevaarlijk, en veroorzaakt ernstige brandwonden, enz. bevat zwavelzuur.

Vermijd contact met huid, ogen of kleding.

---

### Aansluitingsvoorwaarden

Er moet aan de volgende voorwaarden worden voldaan om de generator op de netvoeding van een gebouw aan te sluiten.

- De generator moet aan de voorwaarden inzake vermogen, spanning en frequentie van de uitrusting voldoen.
- De generator moet van de elektrische voeding worden ontkoppeld.
- Aansluitingen vanaf de generator op de stroomvoorziening van een gebouw moeten door een bekwame elektricien worden uitgevoerd.
- De elektrische aansluitingen moeten voldoen aan alle wetten en elektrische voorschriften.



### WAARSCHUWING

Voorwaarden voor een veilige werking is vertrouwd zijn met de machine en een goede opleiding. Machines die verkeerd worden gebruikt of die door niet opgeleide personen worden bediend kunnen gevaar opleveren. Lees de gebruiksinstructies in deze handleiding en de motorhandleiding door om uzelf vertrouwd te maken met de werkzaamheid en het juiste gebruik van de bedieningsknoppen. Onervaren bedieners moeten worden ingelicht door personen die vertrouwd zijn met de machine voordat ze de machine mogen bedienen.

### 3.4 Kwalificaties van de bediener

Alleen opgeleide personen mogen de machine starten, bedienen en uitschakelen. Deze personen moeten tevens de volgende kwalificaties hebben:

- opgeleid zijn om de machine juist te bedienen
- vertrouwd zijn met de nodige veiligheidsvoorzieningen

Toegang tot en bediening van de machine is niet toegestaan voor:

- Kinderen
- Mensen onder de invloed van alcohol, drugs of medicijnen

### Persoonlijke beschermingsmiddelen (PBM)

De volgende persoonlijke beschermingsmiddelen (PBM) moeten tijdens het gebruik van deze machine worden gedragen:

- Strak zittende kleding die het bewegen niet hinderen
- Veiligheidsbril met bescherming aan de zijkant
- Gehoorbescherming
- Werkschoenen of -laarzen met teenbescherming
- Gebruik NOOIT een generator in de buurt van een brandstoftank, verf of een ander ontvlambare vloeistof.
- Raak de generator of aangesloten gereedschap NOOIT met natte handen aan.

- Gebruik NOOIT beschadigde stroomkabels. Een elektrische schok en onherstelbare schade aan de machine kan optreden.
- Leg de stroomkabel NOOIT onder de generator of op trillende of hete onderdelen.
- Dek een hete of werkende generator NOOIT af.
- Overbelast een generator NOOIT. De totale stroomsterkte van de delen die op de generator zijn aangesloten mogen de uitvoerlimiet niet overschrijden.
- Bedien de machine NOOIT in de sneeuw, regen of water.
- Niet opgeleide personen mogen de generator NOOIT bedienen of onderhouden. Maak uzelf vertrouwd met de werking en uitschakeling voordat u de generator start.
- Berg de machine ALTIJD juist op wanneer niet in gebruik. Berg de machine op in een koele, droge ruimte en uit de buurt van kinderen.
- Zorg er ALTIJD voor dat de machine tijdens de werking stabiel staat en niet kan kantelen, rollen, schuiven of vallen.
- Transporteer de generator ALTIJD in een horizontale positie.
- Houd tijdens het gebruik van de machine ALTIJD een afstand van minstens één meter tot voorzieningen, gebouwen of andere machines.
- Houd het gebied rond en onder de machine ALTIJD schoon, netjes en vrij van vuil en andere brandbare materialen. Controleer of er geen vuil aan de bovenkant van de machine aanwezig is, deze kan in de machine of de uitlaat vallen.
- Houd ALTIJD alle gereedschap, stroomkabels en andere losse voorwerpen uit de buurt van de generator voordat u deze opstart.
- Sluit deze generator NIET op een aarding aan.
- Als er meerdere elektrische apparaten op de generator zijn aangesloten, moet de bijkomende aangesloten elektrische uitrusting op de generator worden aangesloten via een isolerende transformator of een gepaste FI-schakelaar (PRCD) waarbij elk extra elektrisch apparaat moet worden bediend via een isolerende transformator of PRCD.

### **Trillingen van de generator**

Generatoren trillen tijdens een normale werking. Controleer tijdens en na elk gebruik van de generator of de generator, verlengkabel en stroomkabel geen tekenen schade vertonen omwille van de trillingen.

- Repareer de schade, indien aanwezig, of vervang de beschadigde onderdelen.
- Gebruik geen stekker of kabel die schade vertoont, zoals beschadigde of gebarsten isolatie of pennen.

### 3.5 Veiligheid tijdens het gebruik van verbrandingsmotoren

---



#### **WAARSCHUWING**

Verbrandingsmotoren kunnen voornamelijk tijdens hun werking en het vullen gevaar opleveren. Het negeren van de waarschuwingmeldingen en veiligheidsrichtlijnen kunnen leiden tot ernstig letsel of de dood.

- Lees en leef alle waarschuwingen in de handleiding van de motor en onderstaande veiligheidsinstructies altijd na.
- 



#### **GEVAAR**

##### **Koolstofmonoxide.**

Het gebruiken van een generator in een gebouw kan **BINNEN ENKELE MINUTEN TOT DE DOOD LEIDEN**. De uitlaatdampen van de generator bevatten koolstofmonoxide (CO). Dit is een onzichtbare en geurloze giftige stof. Als de uitlaatdampen van de generator ruikbaar zijn, dan wordt er CO ingeademd. Zelfs al zijn er geen uitlaatdampen ruikbaar, toch kan er nog steeds CO worden ingeademd.

---



#### **WAARSCHUWING**

Rook nooit en maak en verbreek nooit verbindingen bij de batterij tijdens het opladen. Vonken kunnen het batterijgas laten ontsteken.

---

### Operationele veiligheid

Tijdens het draaien van de motor:

- Houd het gebied rond de uitlaatpijp vrij van brandbare materialen.
- Inspecteer de brandstofleidingen en brandstoftank op lekken en barsten voordat de motor wordt gestart. Bedien de machine niet als er barsten waarneembaar zijn of brandstofleidingen los zitten.

Tijdens het draaien van de motor:

- Rook niet terwijl de machine in werking is.
- Gebruik de machine niet in de buurt van vonken of open vlammen.
- Raak de motor of de geluiddemper tijdens het draaien van de motor of kort na het uitschakelen van de motor niet aan.
- Gebruik de machine niet met een losse of ontbrekende brandstofdop.
- Start de motor niet als er brandstof is gemorst of er een gasgeur waarneembaar is. Breng de machine weg van de gemorste brandstof en veeg deze weg voordat u het product start.

### Veiligheid tijdens het tanken

Tijdens het vullen van de machine:

- Veeg gemorste brandstof onmiddellijk weg.
- Vul de brandstoftank in een goed geventileerde ruimte.
- Breng de brandstoftankdop na het vullen opnieuw aan.
- Rook niet.
- Tank niet wanneer de motor heet is of draait.
- Vul de motor niet in de buurt van vonken of open vlammen.
- Vul de machine niet wanneer het zich op een ondergrond met een kunststof bekleding bevindt. Statische elektriciteit kan de brandstof of brandstofdampen doen ontvlammen.

### 3.6 Operationele veiligheid

---



#### **WAARSCHUWING**

Slecht onderhouden machines kunnen gevaar opleveren! Regelmatig onderhoud en occasionele reparaties zijn nodig om een veilige en juiste werking gedurende een lange periode te waarborgen. Als er een probleem op de generator optreedt of tijdens het onderhouden van de machine, bevestig altijd een "NIET STARTEN" teken op het bedieningspaneel als waarschuwing.

---

#### **Persoonlijke beschermingsmiddelen (PBM)**

Draag de volgende persoonlijke beschermingsmiddelen terwijl u onderhouds- of reparatiewerkzaamheden uitvoert:

- Strak zittende kleding die het bewegen niet hinderen
- Veiligheidsbril met bescherming aan de zijkant
- Gehoorbescherming
- Werkschoenen of -laarzen met teenbescherming

Bijkomende mededelingen alvorens de machine te gebruiken:

- Bind lang haar op
- Verwijder alle juwelen (waaronder ringen)
- Maak de machineonderdelen niet schoon met benzine, een ander brandstoftype of een brandbaar oplosmiddel, en zeker niet in een afgesloten ruimte. De dampen van de brandstof of het oplosmiddel kunnen exploderen.
- Bedien de machine NOOIT zonder de beveiligingen of met beschadigde beveiligingen.
- Pas de machine NOOIT aan zonder een geschreven goedkeuring van de fabrikant.

- Zorg dat er NOOIT water in de onderkant van de generator ophoopt. Als er water ophoopt, verwijder de generator en laat de machine grondig drogen voordat u onderhoud uitvoert.
- Voer NOOIT onderhoud aan de machine uit wanneer uw kleding of huid nat is.
- Laat de machine NOOIT onderhouden door niet opgeleide personen. De elektrische onderdelen van deze machine mogen alleen door een bekwame elektricien worden onderhouden.
- Houd kinderen ALTIJD uit de buurt van de machine. Bewaar altijd een veilige afstand tussen kinderen en de generator.
- Houd de machine ALTIJD schoon en zorg dat de etiketten leesbaar zijn. Vervang alle ontbrekende en onleesbare etiketten. De etiketten bevatten belangrijke gebruiksinstructies en waarschuwingen.
- Maak de beveiligingen en veiligheidsuitrusting na ELKE reparatie of onderhoud opnieuw aan de machine vast.
- Laat de motor ALTIJD volledig afkoelen voordat u het transporteert.
- Let ALTIJD op voor de draaiende delen van de generator en motor en houd de handen, voeten en losse kleding uit de buurt van deze draaiende delen.
- Schakel de motor ALTIJD uit voordat u onderhoud uitvoert. Ontkoppel de negatieve aansluiting van de accu op machines met een elektrische starter.
- Houd de brandstofleidingen ALTIJD in een goede staat en juist verbonden. Lekkende brandstof en gassen zijn zeer explosief.
- Als bepaalde onderdelen aan vervanging toe zijn, gebruik alleen reserveonderdelen van PRAMAC of onderdelen die overeenstemmen met het origineel voor wat betreft de afmetingen, model, intensiteit en materialen.



## 4. Veiligheid- en informatielabels

Dit zijn labels op uw machine die belangrijke informatie en veiligheidsinstructies bevatten.

- Zorg dat alle labels zichtbaar zijn.
- Vervang ontbrekende of onleesbare labels.  
De artikelnummers op de labels kunnen in de onderdelengids worden gevonden.

Item	Label	Beschrijving
1		Gewaarborgd geluidsvermogeniveau.
2		<p><b>GEVAAR!</b> Verstikkingsgevaar.</p> <ul style="list-style-type: none"> <li>▪ De motor geeft koolstofmonoxide af.</li> <li>▪ Gebruik de machine niet binnenshuis of in een afgesloten ruimte.</li> <li>▪ Gebruik de machine <b>NOOIT</b> in een woning of garage, <b>ZELFS WANNEER</b> er een deur of raam open is.</li> <li>▪ Gebruik de machine <b>ALLEEN</b> buitenshuis en ver uit de buurt van vensters, deuren en ventilatie.</li> <li>▪ Lees de gebruikershandleiding zorgvuldig door.</li> <li>▪ Houd de machine uit de buurt van vonken, vlammen of brandende voorwerpen.</li> <li>▪ Stop de motor alvorens met brandstof te vullen.</li> </ul>
3		Waarschuwing tegen heet oppervlak.
4		<p>Waarschuwing tegen heet oppervlak. PE = Potentiaalaarding - Sluit de kabel van de aardingsstaaf hier aan (indien nodig). <b>WAARSCHUWING!</b> Een elektrische schok kan leiden tot ernstig letsel of de dood.</p>

## 5. Standaard pakket

Het standaard pakket bevat:

- Toestel.
- Gebruikershandleiding.
- CE-verklaring

## 6. Heffen en transporteren

### De machine heffen

Deze compacte generator is voldoende zwaar om letsel te veroorzaken in geval van een verkeerde heftechniek. Leef de volgende instructies na om de generator te heffen:

- Probeer niet om de generator zonder hulp te heffen. Gebruik gepaste hefmiddelen bijv. lussen, kettingen, draaihaken, hellingen of autokrikken.
- Zorg dat de hefmiddelen stevig zijn vastgemaakt en voldoende draagvermogen hebben om de generator op een veilige manier te heffen of vast te houden.
- Houd omstanders uit de buurt tijdens het heffen van de generator.

### De machine transporteren

Houd rekening met de volgende instructies wanneer de generator naar of van het bouwterrein wordt getransporteerd.

- Laat de motor afkoelen voordat u de generator met benzine vult.
- Leeg de brandstoftank.
- Breng de brandstofdop aan.
- Maak de generator stevig vast aan het transportvoertuig zodat het niet kan schuiven of kantelen.
- Vul de generator niet met brandstof in of op het transportvoertuig. Transporteer de generator eerst naar de werklocatie en vul dan pas de brandstoftank.
- Gebruik de generator niet in of op het transportvoertuig.

## 7. Werking

### 7.1 De machine voor ingebruikname voorbereiden

#### De machine voor ingebruikname voorbereiden:

1. Verwijder eerst alle losse verpakkingsmateriaal van de machine.
2. Controleer de machine en de onderdelen op schade. Gebruik de machine niet als schade wordt waargenomen! Neem onmiddellijk contact op met de PRAMAC dealer.
3. Controleer of alle machineonderdelen geleverd zijn en of alle losse onderdelen en bevestigingen aanwezig zijn.
4. Maak vervolgens alle losse componenten vast.
5. Vul de machine met de nodige vloeistoffen, zoals brandstof, machineolie en accuzuur.
6. Breng de machine naar de gebruikslocatie.
7. Volg de montage-instructies van de wielset, indien aanwezig



#### **GEVAAR** **Koolstofmonoxide.**

Het gebruiken van een generator in een gebouw kan **BINNEN ENKELE MINUTEN TOT DE DOOD LEIDEN**. De uitlaatdampen van de generator bevatten koolstofmonoxide (CO). Dit is een onzichtbare en geurloze giftige stof. Als de uitlaatdampen van de generator ruikbaar zijn, dan wordt er CO ingeademd. Zelfs al zijn er geen uitlaatdampen ruikbaar, toch kan er nog steeds CO worden ingeademd.

- Gebruik de generator **NOOIT** in gebouwen, garages, kruipruimtes of andere gedeeltelijke afgesloten ruimtes. Het gehalte aan koolstofmonoxide kan in deze ruimtes dodelijk zijn. Een ventilator of open venster biedt **ONVOLDOENDE** verse lucht.
- Gebruik een generator **ALLEEN** buitenshuis en ver uit de buurt van vensters, deuren en ventilatie. Deze openingen kunnen de uitlaatdampen van de generator naar binnen zuigen.
- CO kan een woning binnendringen, zelfs wanneer de generator op een juiste manier wordt gebruikt. Gebruik **ALTIJD** een op batterijen aangedreven of batterij-backup CO-melder in uw woning.
- Ga **ONMIDDELLIJK** naar een omgeving met verse lucht als u zich niet goed, duizelig of zwak voelt na het gebruik van de generator. Raadpleeg een arts. Koolmonoxidevergiftiging kan zijn opgetreden.

#### **Benzine/ethanolmengsel gebruiken**

Deze draagbare generator mag niet worden gebruikt met een benzine/ethanolmengsel met een ethanolgehalte hoger dan 10%.

## 7.2 Installatie van accessoires (alleen voor P7500i)

### Accessoires verwijderen

Verwijder het hulpstuk, neem de generator en de doos met hulpstukken uit de verpakkingendoos en tel het aantal hulpstukken volgens onderstaande tabel.

No.	Name	Quantity
1	Wheel	2
2	Axle	1
3	B pin	2
4	Washer	2
5	Bolt	8
6	Frame shock absorber bracket (left)	1
7	Frame shock absorber bracket (right)	1

### Montage wielset

Gereedschapseisen: 12 mm sleutel, 10 mm sleutel, kruiskopschroevendraaier voor de bedrading van de batterij en de klem.



### WAARSCHUWING

Het is ten strengste verboden de generator te laten draaien wanneer de wielset niet is geïnstalleerd. De wielset zorgt voor luchtstroomruimte tussen de grond en de inlaat van de generator.



### WAARSCHUWING

Als de wielset niet is geïnstalleerd, kunnen stof en vuil in het kanaal van de generator worden gezogen, wat schade aan de generator zal veroorzaken. Laat de generator draaien nadat de wielset is geïnstalleerd.

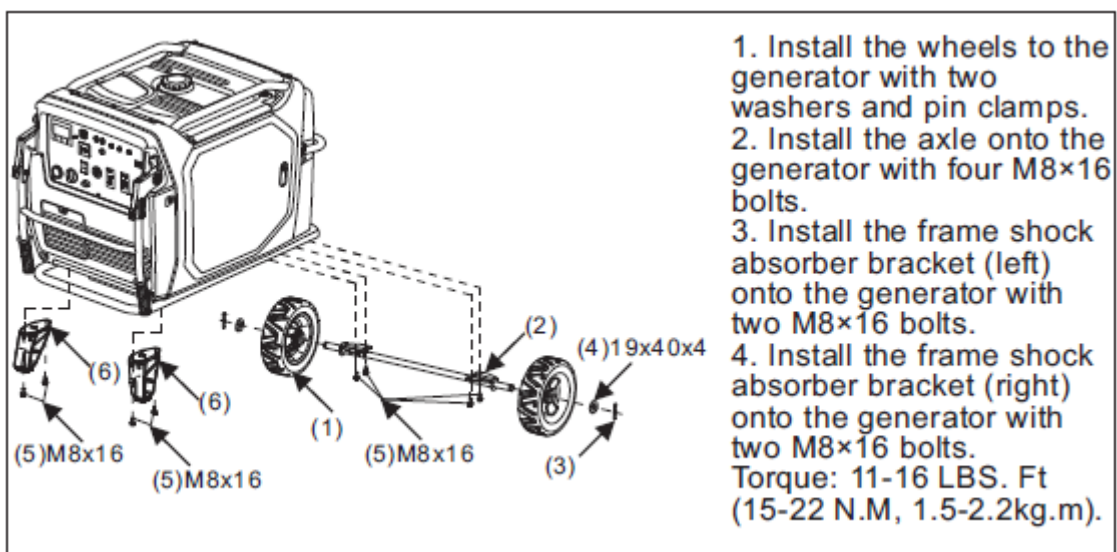

### 7.3 Stroomvereisten

De eenfasige PRAMAC generatoren zijn ontworpen voor de werking met eenfasige 50 Hz elektrische apparaten op 230 VAC.

De driefasige generatoren zijn ontworpen voor de werking met eenfasige 50 Hz elektrische apparaten op 230 VAC en/of driefasige 50 Hz elektrische apparaten op 400 VAC. De eenfasige en driefasige kant kunnen tegelijkertijd worden gebruikt.

**OPMERKING:** Overschrijd de prestatielimiet van de generator niet, dit kan schade aan de generator of gereedschap veroorzaken. Zie de Technische gegevens.

Controleer de typeplaatjes of de labels van het aan te sluiten gereedschap of elektrische apparatuur om na te gaan of de stroomwaarde overeenstemt met deze van de generator. Neem altijd contact op met de fabrikant als het apparaat onvoldoende wattage genereert.

Bepaalde elektrische apparaten hebben meer vermogen tijdens de start dan tijdens de werking nodig. De generator moet in staat zijn om dit vermogen te leveren. Bepaalde apparaten hebben in werkelijkheid meer stroom nodig dan wat op het typeplaatje is vermeld.

De informatie "Algemene stroomvereisten voor het starten" geldt alleen als algemene richtlijn om u te helpen met het bepalen van de stroomvereisten. Als u vragen hebt, neem contact op met de PRAMAC dealer of fabrikant in uw buurt.

**OPMERKING:** Overschrijd de stroomlimiet die op elke contactdoos is aangegeven niet.

**OPMERKING:** Als een gereedschap of elektrisch apparaat enkele seconden na het starten niet op volle toeren draait, schakel het onmiddellijk uit om schade te vermijden.

#### Algemene stroomvereisten voor het starten

- Witte gloeilampen en elektronische toestellen, zoals strijkijzers en kookplaten, gebruiken een verwarmingselement en vereisen dezelfde hoeveelheid stroom tijdens het starten zoals vermeld op het typeplaatje.
- Tijdens het starten van een neon- of kwiklamp is 1,2 tot 2 keer de aangegeven wattage nodig.
- Vele elektrische motoren en elektrisch bediende gereedschap hebben tijdens het starten een grote hoeveelheid stroom nodig. De elektrische voeding die tijdens het starten nodig is, is afhankelijk van het type motor en de beoogde toepassing.
- Tijdens het starten van het merendeel van het elektrisch bediend gereedschap is 1,2 tot 3 keer de aangegeven wattage nodig.
- Aansluitenheden, zoals pompompen en luchtcompressoren, hebben tijdens het starten een grote hoeveelheid stroom nodig, zelfs tot 3-5 keer de aangegeven wattage.
- 

Als de wattage van een gereedschap of elektrisch toestel niet is aangegeven, kunt u dit berekenen door de vereiste spanning met de vereiste stroomsterkte te vermenigvuldigen.

Eenfasig: VOLT x AMP = WATT

Driefasig: VOLT x AMP x 1,732 x 0,8 = WATT

#### 7.4 Prestatieverlies door gebruik op hoge hoogte

Generatoren werken anders door een verschil in hoogte of temperatuur. Niet aangepaste interne verbrandingsmotoren leveren minder prestaties wanneer gebruikt op een grote hoogte omwille van een lagere luchtdruk. Dit betekent aldus minder prestaties en een lager stroomafgifte. Zodra de temperatuur toeneemt, werkt de motor minder economisch en hebben de elektrische componenten meer weerstand.

Voor elke 300 meter boven een hoogte van 1500 meter boven de zeespiegel, nemen de prestaties van de generator met 3,5% af. Voor een buitentemperatuur boven 40 graden Celsius, nemen de prestaties van de generator bij elke extra 5 graden met 3% af. De tabellen geven een afname van de prestaties naargelang de grote hoogte en buitentemperatuur weer. Om de echte prestaties van de generator te bepalen, kan het nodig zijn om zowel de devaluatiefactor voor de grote hoogte als deze voor de temperatuur in beschouwing te nemen.

Buitemtemperatuur °C	Devaluatie	Factor
45	3 %	0,97
50	6 %	0,94
55	9 %	0,91
60	12 %	0,88

Grote hoogte m	Devaluatie	Factor
1800	3,5%	0,965
2100	7%	0,93
2400	10,5%	0,895
2700	14%	0,86
3000	17,5%	0,825
3300	21%	0,79
4000	24,5%	0,755

## 7.5 Aarding



### OPGELET

De middelpunt (neutrale) geleider van deze machine is niet geaard. **Steek bij normale bedrijfsomstandigheden geen PE-staaf in de grond.**

Raadpleeg de lokale regelgeving als de machine gebruikt zal worden om een gebouw of gelijksoortig systeem van stroom te voorzien.



Voor generatoren die een voorziening in een TT-netwerk van stroom voorzien, of als een aardlekbeveiliging in het TT-netwerk nodig is, of als deze machine gebruikt dient te worden voor extra bescherming omwille van bepaalde omstandigheden of regelgeving, mag alleen een 30 mA differentieelschakelaar als beveiligingsmechanisme worden gebruikt. De 30 mA differentieelschakelaar moet OP de generator zelf worden geïnstalleerd, en dit op minstens de dichtst mogelijke positie ten opzichte van de generator. Alleen met dit type van installatie is het toegestaan en vereist om de aardverbinding van het kader van de generator via het punt zoals aangegeven op het frame (zie aardingssymbool 5019) tot stand te brengen.

## 7.6 Intensief gebruik

Gebruik deze generator niet langer dan 20-30 minuten op de maximale elektrische belasting. Voor een ononderbroken werking, overschrijd het continue (primaire) uitgangsvermogen van de generator niet. Zie de technische gegevens van de generator in deze gebruikershandleiding.

## 7.7 Installatie

Stel de generator op in een omgeving waar het tegen regen, sneeuw en andere soorten vocht is beschermd. Installeer het product op een stevige en vlakke ondergrond om schuiven of verplaatsen te vermijden. Richt de motoruitlaat niet naar personen.

Bescherm zowel het werkgebied als de onderdelen tegen vocht.



## 7.8 Verlengkabels gebruiken

Vermogensverlies treedt op wanneer een elektrisch toestel of gereedschap met behulp van een verlengkabel aan de generator wordt aangesloten — hoe langer de kabel, hoe meer vermogensverlies. Dit betekent dat er minder spanning naar het elektrisch toestel gaat en de ingangsstroom toeneemt of de prestaties afnemen. Een verlengkabel met een grotere diameter beperkt het vermogensverlies.

**OPMERKING:** Een elektrisch toestel onder laagspanning gebruiken kan tot oververhitting leiden.

De tabel dient als richtlijn voor het kiezen van de juiste kabelgrootte.

Gebruik alleen robuuste en flexibele kabels met rubber omhulsel die in overeenstemming zijn met verordening IEC 60245-4 of gelijksoortig.



### WAARSCHUWING

Beschadigde kabels kunnen elektrische schokken veroorzaken en aldus tot ernstig letsel of de dood leiden. Gebruik NOOIT een versleten, onbedekte of uitgerafelde kabel. Vervang beschadigde kabels onmiddellijk.

Overschrijd nooit het nominaal vermogen van de kabel.

Neem contact op met de fabrikant van de kabel als u vragen over het gebruik van de kabel hebt.

Selecteer de kabelgrootte uit de tabel *Minimum dwarsdoorsnede van verlengkabels* of bereken de minimum dwarsdoorsnede met behulp van de grafiek *Minimum dwarsdoorsnede van verlengkabels*. De X-as op de grafiek staat voor de waarden A x m (ampère x meter). De Y-as staat voor de dwarsdoorsnede in mm<sup>2</sup>. Vermenigvuldig de stabiele (bedrijfs)stroom voor de belasting in ampère (A) met de gewenste lengte van de verlengkabel in meter (m). Bekijk nu het resultaat op de X-as. Ga langs de grafiek totdat u het punt voor uw toepassingsgebied hebt gevonden. Lees nu de aanbevolen minimale kabellengte op de Y-as.

Voorbeeld

Bijvoorbeeld, voor een driefasige toepassing met 400 V aan stabiele (bedrijfs)stroom beschikbaar voor de belasting tegen 15 A en de gewenste kabellengte is 100 m, dan:

$$15 \text{ A} \times 100 \text{ m} = 1500 \text{ A} \times \text{m}.$$

$$1500 \text{ A} \times \text{m} = 2,5 \text{ mm}^2.$$

Tabel voor minimum grootte van verlengkabel

Ampère - prestatievari- abele	Minimum grootte van verlengkabel							
	230V/1~/50Hz				400V/3~/50Hz			
	Lengte in m				Lengte in m			
	25	50	100	200	25	50	100	200
Dwarsdoorsnede in mm <sup>2</sup>								
2	1,5	1,5	1,5	1,5	1,5	1,5	1,5	1,5
4	1,5	1,5	1,5	2,5	1,5	1,5	1,5	1,5
6	1,5	1,5	1,5	4	1,5	1,5	1,5	2,5
8	1,5	1,5	2,5	6	1,5	1,5	1,5	2,5
10	1,5	1,5	4	6	1,5	1,5	1,5	4
15	1,5	2,5	4	10	1,5	1,5	2,5	6
20	1,5	4	6	16	1,5	1,5	4	6
30	2,5	4	10	25	1,5	2,5	6	10
40	4	6	16	---	1,5	4	6	---

Schema voor minimum grootte van verlengkabel

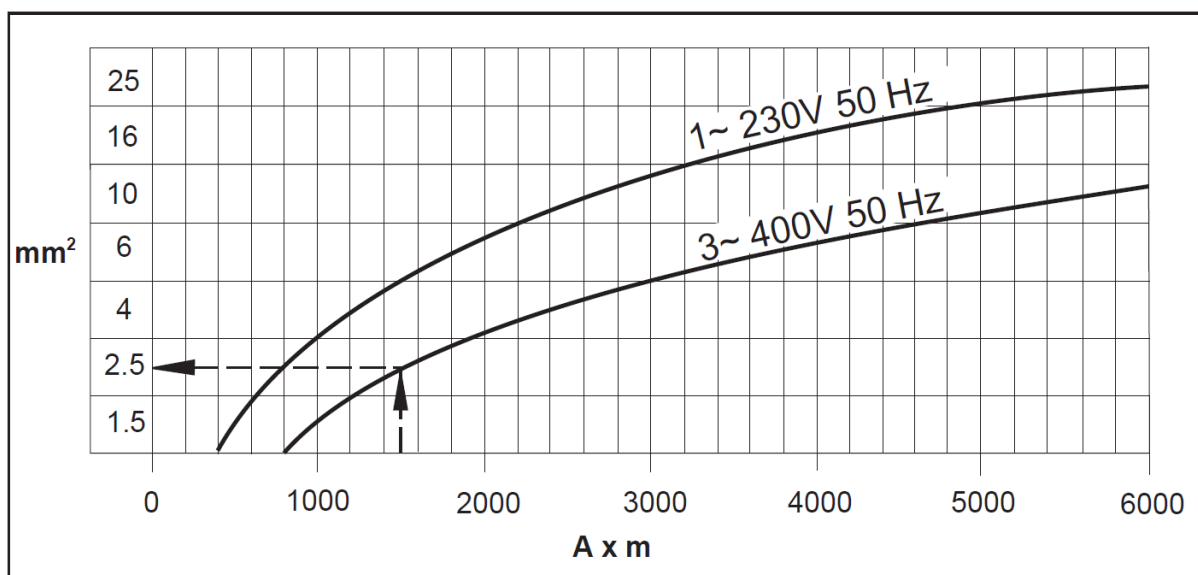

## 7.9 Bedieningspanelen

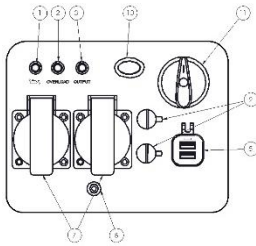

**P3000i**

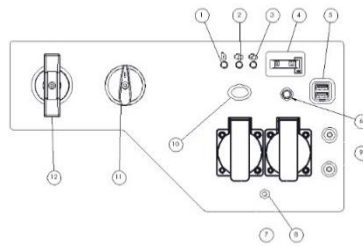

**P3500i/O**

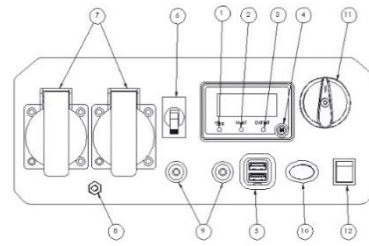

**P3500i**

1. Controlelamp olie
2. Controlelamp overbelasting
3. Controlelamp AC
4. Uurmeter/ Paginaweergave
5. USB-uitgangen
6. AC-stroomonderbreker
7. AC-stopcontacten: deze stopcontact stemt overeen met slechts één markt, de wetten en de voorschriften wijzigen afhankelijk van het verkoopgebied.
8. Aarding
9. Parallele stopcontacten
10. Energiebesparingsschakelaar
11. Uit / Aan / Choke-schakelaar
12. Repeteerstarter / Elektrische starter

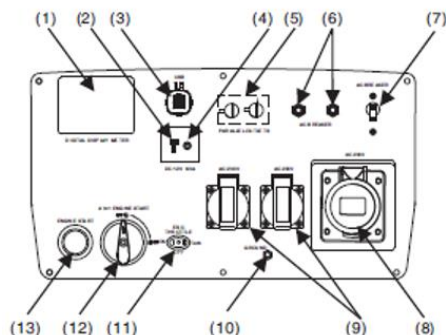
**P7000i**

1. Digitale displaymeter
2. Gelijkstroomuitgang
3. USB-uitgangen
4. GELIJKSTROOMBEVEILIGING
5. Parallele uitgangen (met parallelle eenheid)
6. Wisselstroomonderbreker
7. Wisselstroomonderbreker
8. Wisselstroomuitlaten: dit stopcontact komt alleen overeen met een markt, de verschillende wetten en voorschriften volgens het verkoopgebied verandert overeenkomstig het stopcontact.
9. Wisselstroomuitlaten: dit stopcontact komt alleen overeen met een markt, de verschillende wetten en voorschriften volgens het verkoopgebied verandert overeenkomstig het stopcontact.
10. Aardingsklem
11. Esc gashendel
12. 4-in-1 Motorstart
13. Motor starten

## 7.10 Controlefuncties

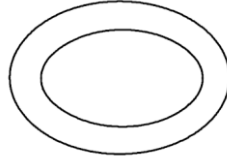

Controleschakelaar

### Controleschakelaar

Wanneer de schakelaar op "I" is geplaatst, controleert het systeem de snelheid van de motor afhankelijk van de aangesloten elektrische lading, zodat het brandstofverbruik wordt verbeterd en minder lawaai wordt geproduceerd. Wanneer de schakelaar op "O" is geplaatst, draait de motor altijd aan 4500 t/min onafhankelijk van de elektrische lading.

**OPMERKING:** De controleschakelaar voor de energiebesparing moet op "O" staan wanneer elektrische ladingen worden gebruikt die hoge piekstromen nodig hebben, zoals compressoren, pompen of koelsystemen.

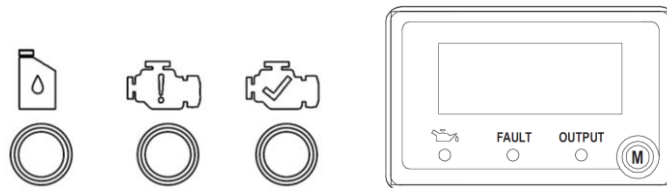

### LED-controlelampen

Deze signaleren de regelmatige werking of een storing van de unit.

#### Controlelamp uitgang (groen)

Deze controlelamp licht op wanneer de motor wordt gestart en energie produceert.

#### Alarm overbelasting (rood)

Deze controlelamp licht op wanneer een van de verbonden systemen meer energie verbruikt dan wordt geproduceerd door de generator, wanneer de bedieningsunit van de inverter oververhit, of wanneer de spanning AC op de uitgang boven de nominale waarde stijgt. De controlelamp van de uitgang (groen) gaat uit en die van de overbelasting (rood) blijft aan, maar de motor blijft draaien.

Wanneer de controlelamp van de overbelasting oplicht en de generator stopt met werken, moet als volgt gehandeld worden:

1. Schakel alle aangesloten elektrische systemen uit, en leg de motor stil.

2. Verlaag het totale vermogen van de aangesloten elektrische systemen onder de nominale waarde.
3. Controleer dat geen verstoppingen aanwezig zijn in de inlaten voor de koeling en rondom de bedieningsunit. Verwijder ze indien noodzakelijk.
4. Start de motor opnieuw nadat de controles zijn uitgevoerd.

**OPMERKING:** De controlelamp van de overbelasting kan enkele seconden oplichten wanneer elektrische ladingen worden gebruikt die een grote piekstroom behoeven, zoals compressoren, pompen of koelsystemen. Dit moet als normaal beschouwd worden, en niet als een storing.

### Controlelamp olie (rood)

Wanneer de motorolie onder het minimum peil daalt, licht de controlelamp van de olie op en wordt de motor automatisch stilgelegd. De motor kan niet opnieuw gestart worden zolang het correcte oliepeil niet wordt hersteld.

**OPMERKING:** Als bij de start de controlelamp van de olie knippert en de motor niet begint te draaien, moet eerst motorolie toegevoegd worden. Probeer daarna opnieuw te starten.

**OPMERKING:** De generator mag enkel op genivelleerde ondergronden gebruikt worden. Gebruik de generator NIET op instabiele of hellende ondergronden. De bescherming van de motorolie kan per vergissing geactiveerd zijn, waardoor de motor niet kan starten.

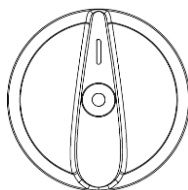

### Uit / Aan / Choke-schakelaar

De schakelaar van de motor bedient de ontsteking. Om de generator te kunnen starten, moet de schakelaar op "I" staan. Als de schakelaar op "O" staat, is de motor stilgelegd en kan deze niet opnieuw gestart worden.

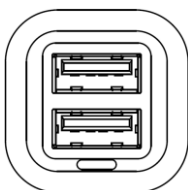

### USB-uitgangen

De 5 VDC, 1/2.1 Amp USB-uitgang maakt het opladen van compatibele elektronische apparaten mogelijk.

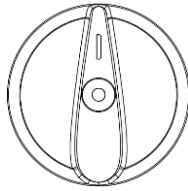

### Uit / Aan / Choke-schakelaar

De Uit / Aan / Choke-schakelaar controleert het brandstofdebiet vanaf de tank naar de carburator. De schakelaar moet op "I" staan om de generator te kunnen starten en te kunnen gebruiken. De schakelaar moet op "O" ingesteld worden wanneer de motor is uitgeschakeld en de machine moet opgeborgen of vervoerd worden.

**OPMERKING:** De Uit / Aan / Choke-schakelaar vermijdt dat de brandstof in de carburator kan stromen wanneer de generator moet opgeslagen en/of vervoerd worden. Draai de knop dus op "O", en laat de motor ingeschakeld tot deze automatisch stilvalt.

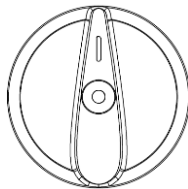

### Choke

De positie Choke op de Uit / Aan / Choke-schakelaar wordt gebruikt wanneer de motor "koud" wordt gestart (de motor is niet heet).

**OPMERKING:** Choke is niet nodig om een warme motor te starten.

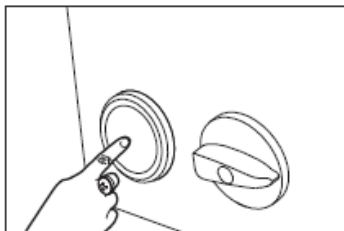

### Startschakelaar met één toets (indien beschikbaar)

Wanneer de combischakelaar in de stand "On" staat, bedient u de startschakelaarknop om de motor te starten.

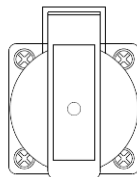

### Stopcontacten 220/230/240V AC

Deze stopcontacten kunnen ladingen van 220/230/240V, monofase, 50Hz voeden, die continu vermogen verbruiken. Deze stopcontact stemt overeen met slechts één klant, de wetten en de voorschriften wijzigen afhankelijk van het verkoopgebied.

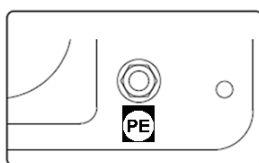

### Aarding

De aarding wordt gebruikt om de generator te verbinden met de aarding van de elektrische systemen, wanneer noodzakelijk. Neem contact op met een elektricien voor wat betreft de plaatselijke reglementeringen voor de aardverbindingen.

### Parallele verbinding binnenin 2 generatoren

Zie de gebruikershandleiding van de parallelkit.

**OPMERKING:** Alle verbindingen met de parallelkit moeten worden gemaakt terwijl beide inverters uitgeschakeld zijn en de ladingen ontkoppeld zijn.

1. Zorg dat de Energiebesparingsschakelaar op beide generatoren zich in dezelfde positie bevinden.
2. Maak gepaste parallele verbindingen met de stopcontacten op elke inverter zoals vermeld in de gebruikershandleiding die met de kit is meegeleverd.

**OPMERKING:** Ontkoppel geen parallele kitverbindingen wanneer de units in werking zijn.

3. Start beide units volgens de startinstructies. Wanneer de groene uitgangslamp brandt, kunnen de apparaten worden verbonden en ingeschakeld met behulp van het stopcontact van de parallelkit.
4. Volg de instructies in de sectie **Uitschakeling motor**.

**OPMERKING:** Gebruik alleen een parallelkit die door Pramac is goedgekeurd.



## 7.11 Alvorens te starten



### GEVAAR

#### Koolstofmonoxide.

Het gebruiken van een generator in een gebouw kan BINNEN ENKELE MINUTEN TOT DE DOOD LEIDEN. De uitlaatdampen van de generator bevatten koolstofmonoxide (CO). Dit is een onzichtbare en geurloze giftige stof. Als de uitlaatdampen van de generator ruikbaar zijn, dan wordt er CO ingeademd. Zelfs al zijn er geen uitlaatdampen ruikbaar, toch kan er nog steeds CO worden ingeademd.

1. Lees en begrijp de veiligheids- en gebruiksinstructies die aan het begin van deze gebruikershandleiding zijn vermeld.
2. Lees en begrijp alle veiligheidsvoorschriften en waarschuwingstekens.
3. Controleer:
  - Oliepeil in motor.
  - Brandstofpeil.
  - Status van de luchtreiniger.
  - Goed vastzitten van de buitenste beugel.
  - Status van de brandstofleidingen.

#### Motorolie bijvullen

De generator wordt zonder motorolie geleverd. Tank GEEN brandstof en start de motor NIET voordat olie is toegevoegd.

**OPMERKING:** Om motorolie toe te voegen, moet het zijpaneel van de unit verwijderd worden.

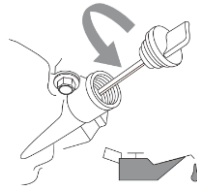

(Afbeelding 2)

Positioneer de generator op een genivelleerd oppervlak. Hel de generator NIET wanneer olie wordt toegevoegd, omdat anders een te grote hoeveelheid kan toegevoegd worden en/of de olie kan uitstromen, en delen kan bereiken waar ze niet in aanraking mee mag komen.

Verwijder de oliedop (zie afbeelding 2).

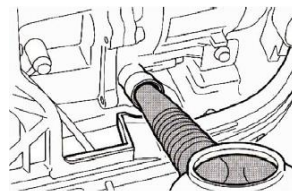

(Afbeelding 3)

Plaats de bijgeleverde trechter, voer 0,4 liter olie SAE 10W-30 of 10W-40 in (bijgeleverd, zie afbeelding 3). Zie afbeelding 4 voor het correcte oliepeil.

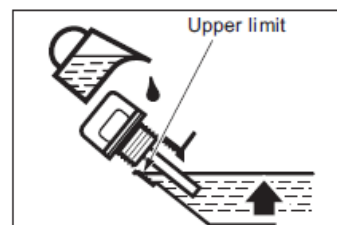
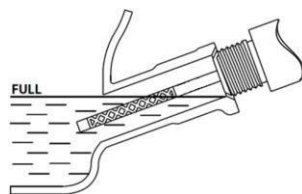

(Figuur 4: linkerbeeld voor P3000i-P3500i-P3500lo, rechterbeeld voor P7500i)  
Plaats de oliedop en het zijpaneel opnieuw, en draai de schroeven vast.

#### Aanbevolen type motorolie:

- A. YAMALUBE4(10W-40)  
SAE10W-30 of 10W-40
- B. SAE #30
- C. SAE#20
- D. SAE#10W

Aanbevolen categorie motorolie: API Service SE of superieur

Hoeveelheid motorolie: Zie de **Technische gegevens**

#### Brandstof tanken

De inhoud van de brandstoftank is: Zie de **Technische gegevens**

Voer niet meer brandstof in de tank, anders kan ze uitstromen: brandstof expandeert wanneer ze wordt verhit.

**OPMERKING:** De unit mag, voor veiligheidsredenen, nadat brandstof werd getankt, niet teruggegeven worden aan de verkoper.

1. Gebruik nieuwe, schone en norm ale loodvrije brandstof, met min. octaangehalte van 87.
2. Meng GEEN olie met de brandstof.
3. Maak de zone rondom de brandstofdop schoon.
4. Verwijder de brandstofdop.
5. Controleer dat de brandstoffilter aanwezig is.
6. Voeg de brandstof langzaam toe in de tank.
7. Overschrijd het rode teken op de brandstoffilter niet.
8. Plaats de dop opnieuw, en reinig de eventueel gemorste brandstof.

**OPMERKING:** Gebruik uitsluitend loodvrije benzine. Het gebruik van loodhoudende benzine veroorzaakt ernstige schade aan de interne delen van de motor.

Controleer na het tanken dat de brandstofdop voldoende is vastgedraaid.

## 7.12 Start motor

GEBRUIK DE GENERATOR OP EEN GOED GEVENTILEERDE PLEK.

Sluit **GEEN** enkel elektrisch systeem aan op de stopcontacten van de generator voordat de motor is gestart.

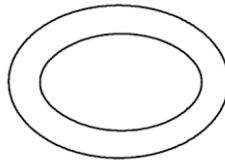

### 7.12.1 P3000i-P3500i-P3500i/O

1. Draai de schakelaar voor de energiebesparing naar "O".

Deze schakelaar kan op "I" gedraaid worden nadat de motor is gestart en nadat het toerental van de motor is gestabiliseerd (bij temperatuur lager dan 0°C [32°F] 5min, bij temperatuur lager dan 5°C [41°F] 3min).

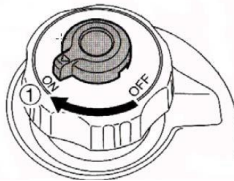

2. Houd de dop van de brandstoftank in positie zodat deze niet kan bewegen, en draai de dop van de ventilatie op "ON" (indien beschikbaar).

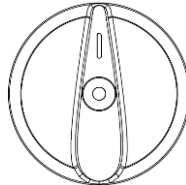

3. Draai de Uit / Aan / Choke-schakelaar naar de positie "Choke".

**OPMERKING:** De choke is niet nodig om een warme motor te starten. Duw de knop in de normale positie als een reeds warme motor moet gestart worden.

4. Neem de handgreep vast om de generator tegen te houden zodat hij niet kan vallen, en trek aan de startkabel (indien beschikbaar)/druk op de startknop (indien beschikbaar).
5. Trek eerst (indien beschikbaar) traag tot de koppeling wordt gehoord, en trek daarna snel.
6. Laat de motor na de start opwarmen, zodat hij niet meer stilvalt als de choke op de oorspronkelijke positie wordt geplaatst.

### 7.12.2 P7500i

1. Afhankelijk van de vereiste spanning kiest u de versnelling van de spanningsomschakeling (indien aanwezig).
2. Zet de schakelaar op "On".

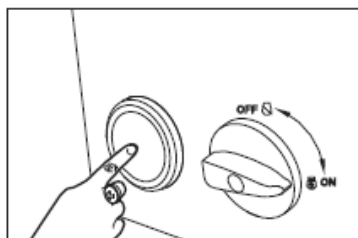

3. Druk de startknop in en laat hem los. De startschakelaar start de motor gedurende 5 seconden. Wanneer de motor met succes start, stopt de starter automatisch. Als de motor niet succesvol start, wacht dan minstens 10 seconden voordat u opnieuw start.

**OPMERKING:** Is het ook mogelijk om de motor te starten met het trekkoord (indien beschikbaar):

1. Draai het slot 90° naar links en open de rechteronderhoudsdeur. Trek langzaam aan het trekkoord totdat deze is ingeschakeld en trek er dan stevig aan. Draai het slot 90° naar rechts en sluit de rechteronderhoudsdeur.

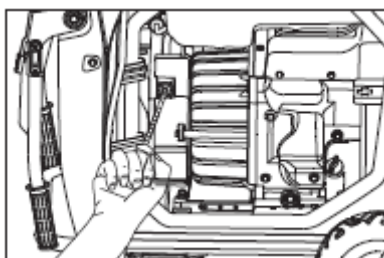

### 7.13 Uitschakeling motor

Koppel alle systemen los die werden aangesloten op de generator, voordat de motor wordt uitgeschakeld.

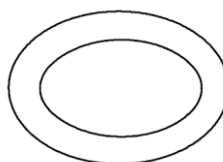

Draai de schakelaar voor de energiebesparing naar "O".

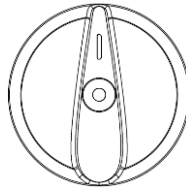

Draai de Uit / Aan / Choke-schakelaar naar "O".

## 8. Onderhoud

### 8.1 Periodiek onderhoudsschema

De volgende tabel bevat de basis onderhoudswerkzaamheden voor de machine. Werkzaamheden met een vinkje kunnen door de bediener worden uitgevoerd. Werkzaamheden met een vierkantje vereisen speciale opleiding en speciale uitrusting.

	Dagelijks voor gebruik	Na de eerste maand of 20 uur	Elke 3 maanden of 50 uur	Elke 6 maanden of 100 uur	Elk jaar of 300 uur
Controleer het brandstofpeil.	✓				
Controleer het oliepeil in de motor.	✓				
Controleer de luchtreiniger.	✓				
Controleer de externe bevestigingen.	✓				
Reinig de onderdelen van de luchtreiniger.*			✓	✓	
Controleer de schokveer op schade.				✓	
Ververs de motorolie.*		▪		▪	
Controleer en reinig de bougie.				▪	
Vervang de ontstekingsbougie.					▪
Reinig de sedimentenbeker.				▪	
Reinig de vonkenvanger.				▪	
Controleer en pas de klepspeling aan.					▪
Reinig de brandstoftank en filter.*				▪	
Controleer de brandstofleiding. Vervang indien nodig.					▪

\* Reinig vaker in een stoffige omgeving.

## 8.2 Verversing motorolie

De eerste verversing van de motorolie moet een maand of 20 bedrijfsuren na de eerste indienststelling uitgevoerd worden.

1. Plaats de generator op een genivelleerde ondergrond en laat de motor enkele minuten opwarmen. Schakel de motor daarna uit, draai de Uit / Aan / Choke-schakelaar naar "O" en plaats de knop van de luchtinlaat voor de ventilatie van de brandstof op "OFF".
2. Verwijder de schroeven en daarna het paneel.
3. Verwijder de dop van de oliefilter.
4. Plaats een bak onder de motor om de olie op te vangen. Hel de generator zodat de olie helemaal kan uitstromen.
5. Plaats de generator daarna opnieuw recht.

**OPMERKING:** Hel de generator NIET wanneer olie in de motor wordt gegoten. Dit kan een excessieve vulling en schade aan de motor veroorzaken.

6. Voeg motorolie toe tot het peil wordt bereikt dat wordt aangeduid op afbeelding 1.

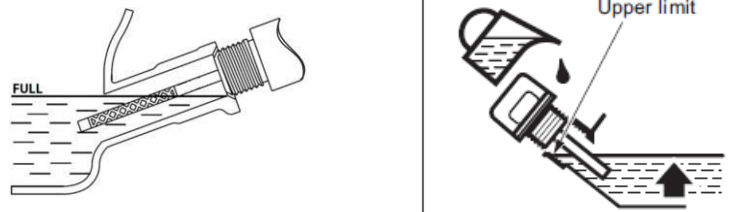

(Figuur 1: linkerafbeelding voor P3000i-P3500i-P3500lo, rechteraafbeelding voor P7500i)

**Aanbevolen type motorolie:** YAMALUBE4 (10W-40), SAE 10W-30 of 10W-40, SAE#30, SAE#20, SAE#10W.

**Aanbevolen categorie motorolie:** API Service SE of superieur

**Hoeveelheid motorolie:** Zie de **Technische gegevens**

7. Monteer de dop van de filter, het paneel en de schroeven opnieuw.

### 8.3 Onderhoud luchtfilter

Dit onderhoud moet elke 6 maanden of 100 bedrijfsuren uitgevoerd worden. De luchtfilter moet eerder gereinigd worden als de generator in erg stoffige of vochtige omgevingen wordt gebruikt.

1. Verwijder de schroef en daarna het paneel.
2. Verwijder de bout en daarna de afdekking van de luchtfilter.

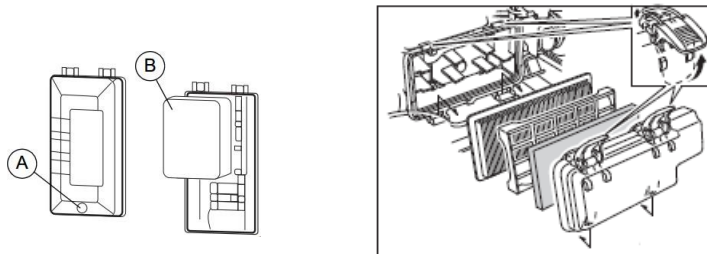

(Linkerafbeelding voor P3000i-P3500i-P3500lo, rechterafbeelding voor P7500i)

3. Verwijder het element van schuimrubber.
4. Reinig het element van schuimrubber met oplosmiddel en laat het drogen.
5. Breng olie aan op het element van schuimrubber, en wring het teveel aan olie uit. Het element van schuimrubber moet vochtig maar uitgedruppeld zijn.

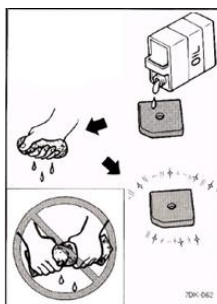

**OPMERKING:** Raak het element van schuimrubber niet aan wanneer het wordt uitgewrongen, zodat het niet kan beschadigd worden.

6. Plaats het element van schuimrubber opnieuw in de zitting van de filter. Controleer dat het dichtingsvlak van het element van schuimrubber overeenstemt met de luchtfilter zodat geen luchtlekken worden veroorzaakt.

**OPMERKING:** Start de motor nooit wanneer het element van schuimrubber niet in de filter is geïnstalleerd.

7. Monteer de afdekking van de luchtfilter, het paneel en de schroeven.

### 8.4 Onderhoud filter geluiddemper en vonkenvanger

Dit onderhoud moet elke 6 maanden of 100 bedrijfsuren uitgevoerd worden. De luchtfilter moet eerder gereinigd worden als de generator in erg stoffige of vochtige omgevingen wordt gebruikt.

1. Verwijder de schroeven en daarna het paneel.
2. Verwijder de kap van de geluiddemper, de filter van de geluiddemper en de vonkenvanger.



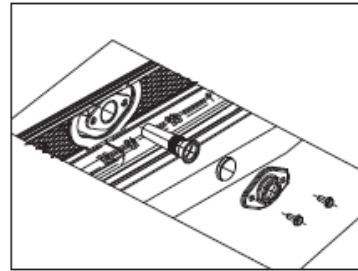
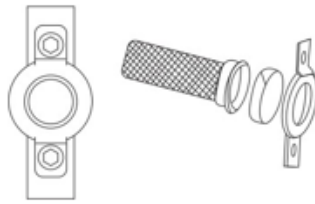

(Linkerafbeelding voor P3000i-P3500i-P3500lo, rechterafbeelding voor P7500i)

3. Verwijder de koolstofresten van de filter van de geluiddemper en van de vonkenvanger met behulp van een metalen borstel. Gebruik deze borstel erg voorzichtig zodat de afscherming van de geluiddemper of de vonkenvanger niet wordt beschadigd.

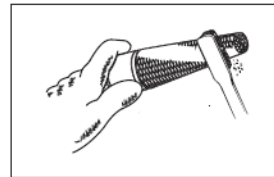
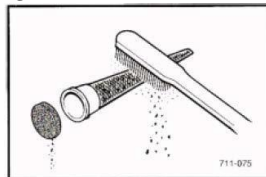

(Linkerafbeelding voor P3000i-P3500i-P3500lo, rechterafbeelding voor P7500i)

4. Controleer de filter van de geluiddemper en de vonkenvanger, en vervang deze indien noodzakelijk.
5. Plaats de vonkenvanger.
6. Plaats de kap op de geluiddemper.
7. Installeer het paneel, en draai de schroeven vast.

### 8.5 Onderhoud brandstoffilter (indien aanwezig)

Dit onderhoud moet elke 12 maanden of 300 bedrijfsuren uitgevoerd worden.

1. Verwijder de dop van de brandstoftank en de filter.
2. Reinig de filter met benzine.

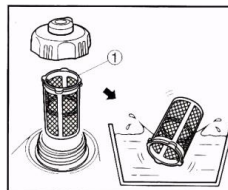

3. Vervang de filter indien hij beschadigd is.
4. Droog de filter, en monteer hem opnieuw.
5. Plaats de dop van de brandstoftank opnieuw.



**WAARSCHUWING**

**BENZINE IS ONTVLAMBAAR.** Rook NIET wanneer deze handeling wordt uitgevoerd, en blijf uit de buurt van vrije vlammen.

**8.6 Bougie**

*Zie onderstaande afbeelding*

Reinig of vervang de bougie wanneer nodig. Zie de handleiding van de motor.

**WAARSCHUWING**

De uitlaat wordt heet tijdens werking en blijft na het uitschakelen van de motor nog enige tijd warm. Raak nooit een hete uitlaat aan.

**Opmerking:** Zie de technische gegevens voor de aanbevolen bougie en de luchtspleet van de bougie.

1. Verwijder en controleer de bougie.
2. Vervang de bougie als de isolator gebarsten of gespleten is.
3. Reinig de elektroden van de bougie met een draadborstel.
4. Pas de luchtspleet van de bougie **(a)** aan.
5. Schroef de bougie vast.

**OPMERKING:** Een losse bougie kan zeer heet worden en de motor beschadigen.

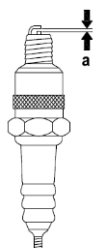
**8.7 Accu****Verwijder de accu (indien aanwezig)**

Accuklemmen, bedradingsklemmen en toebehoren die lood en loodverbindingen bevatten. Handen onmiddellijk wassen na hantering.

- a. Til de handgreep op, vergrendel de handgreep en zet hem vast.
- b. Draai de bouten van het onderhoudsdeksel los en verwijder het onderhoudsdeksel van de accu (1).
- c. Verwijder de negatieve (-) kabel van de negatieve (-) pool van de accu en verwijder vervolgens de positieve (+) kabel van de positieve (+) pool van de accu.

- d. Verwijder de accuband van de haak aan de onderkant van de generator.
- e. Verwijder de accu uit de houder.

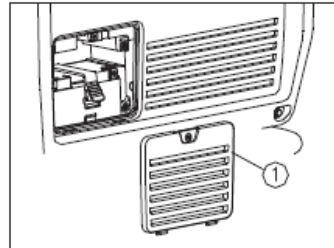
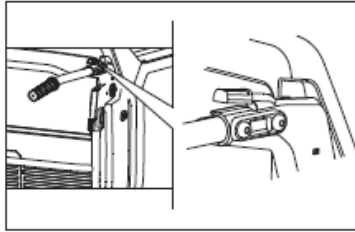

### Installeer de accu (indien beschikbaar)

Accuklemmen, bedradingsklemmen en toebehoren die lood en loodverbindingen bevatten. Hands onmiddellijk wassen na hantering.

1. Plaats de accu in de houder.
2. Sluit de positieve (+) kabel aan op de positieve (+) pool van de accu, draai de bout vast en dek de rubberen kap af.
3. Sluit de negatieve (-) kabel aan op de negatieve (-) pool van de accu en draai de installatiebout vast.
4. Installeer de accuband.
5. Plaats het accu-onderhoudsdeksel terug en draai de bouten vast. Als het onderhoudsdeksel van de accu niet gemonteerd is, is het ten strengste verboden de generator te laten draaien, omdat anders de prestaties van de generator en de motor slecht worden.

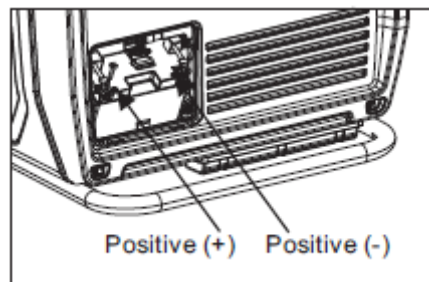

### OPMERKING:

- Zorg ervoor dat de ESC is uitgeschakeld terwijl u de accu oplaadt.

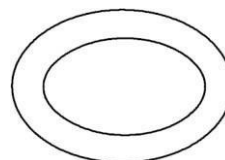

- Zorg ervoor dat u de rode kabel van de acculader aansluit op de positieve (+) accupool en de zwarte kabel op de negatieve (-) accupool. Draai deze opties niet om.
- Sluit de kabels van de acculader stevig aan op de accupolen, zodat ze niet losraken door trillingen van de motor of andere storingen.

**WAARSCHUWING**

Accu's produceren explosieve gassen.  
Vonken kunnen het gas van de batterij doen ontbranden.  
Vermijd contact met huid, ogen of kleding.  
Buiten bereik van kinderen houden.

**WAARSCHUWING**

Elektrolyt uit de accu is giftig en gevaarlijk, en veroorzaakt ernstige brandwonden, enz. bevat zwavelzuur.  
Vermijd contact met huid, ogen of kleding.

**8.8 Langdurige opslag**

Voor de langdurige opslag moeten enkele preventieve handelingen uitgevoerd worden, om schade te vermijden.

**Drainage van de brandstof**

1. Plaats de schakelaar van de motor op "O".
2. Verwijder de dop van de brandstoftank. Laat de brandstof uit de tank in een recipiënt stromen, met behulp van een in de handel verkrijgbare sifon. Plaats de brandstofdop opnieuw.

**WAARSCHUWING**

**BENZINE IS ONTVLAMBAAR.** Rook NIET wanneer deze handeling wordt uitgevoerd, en blijf uit de buurt van vrije vlammen.

**WAARSCHUWING**

**Indien brandstof wordt gemorst, moet deze onmiddellijk gereinigd worden met behulp van een schone, zachte en droge doek, aangezien de brandstof de gelakte en plastic delen kan aantasten.**

3. Plaats de schakelaar van de motor op "I".
4. Draai de knop van de luchtinlaat voor de ventilatie van de brandstof naar "ON" (indien beschikbaar) en de Uit / Aan / Choke-schakelaar naar "I".
5. Start de motor en laat hem draaien tot hij automatisch stilvalt. Deze tijdsduur hangt af van de hoeveelheid brandstof die nog aanwezig is in de tank.
6. Verwijder de schroeven en daarna het paneel.

- 
7. Laat de brandstof uit de tank stromen door de schroef los te draaien op de kamer van de vlotter van de brandstof.
  8. Draai de Uit / Aan / Choke-schakelaar naar "O".
  9. Draai de schroef vast.
  10. Installeer het paneel, en draai de schroeven vast.
  11. Draai de knop voor de ventilatie van de brandstof naar "OFF" (indien beschikbaar).
  12. Bewaar de generator op een droge en goed geventileerde plek, en breng het paneel aan.
- 

### **Motor**

Volg de volgende procedure om de cilinder, de zuiger, enz. te beschermen tegen corrosie.

1. Verwijder de ontstekingsbougie; giet een lepel motorolie SAE 10W-30 of 20W-40 in de opening van de bougie en plaats de bougiekap opnieuw. Trek verschillende malen aan de startkabel (zonder ontsteking) zodat de olie wordt verdeeld in de cilinder.
2. Trek aan de startkabel tot de compressie wordt gevoeld. Stop daarna met trekken. Op deze manier wordt roest in de cilinder en op de kleppen vermeden.
3. Reinig de buitenzijde van de generator, en breng een roestwerend middel aan.
4. Bewaar de generator op een droge en goed geventileerde plek, en breng het paneel aan.
5. De generator moet verticaal geplaatst zijn tijdens de opslag, het transport en de werking.

## 9. Standaard probleemoplossing

Probleem / symptoom	Oorzaak / oplossing
Controleer het volgende als de motor niet start:	<ul style="list-style-type: none"> <li>▪ Motorschakelaar is in de stand "Start".</li> <li>▪ Benzinekraan is open.</li> <li>▪ Brandstof is bijgevuld.</li> <li>▪ Chokehendel is in de juiste positie. De choke moet dicht zijn wanneer een koude motor wordt gestart.</li> <li>▪ Geen elektrisch toestel op de generator aangesloten.</li> <li>▪ Bougie is in een goede staat.</li> <li>▪ Bougiekap zit stevig vast.</li> <li>▪ Motoroliepeil is voldoende.</li> </ul>
Controleer het volgende als de motor start, maar de generator levert geen stroom aan de contactdozen:	<ul style="list-style-type: none"> <li>▪ Zekeringschakelaar is dicht.</li> <li>▪ Bedrading vanaf de generator naar de contactdozen zit stevig vast.</li> </ul>
Controleer het volgende als de motor start maar onregelmatig draait:	<ul style="list-style-type: none"> <li>▪ Staat van luchtreiniger.</li> <li>▪ Staat van de bougie en bougiekap.</li> <li>▪ Hoe nieuw is de brandstof.</li> </ul>

## **10. Verwijdering**

### **10.1 Verwijdering van elektrische en elektronische apparaten**

Een professionele verwijdering van deze machine vermijdt een negatieve impact op de menselijke gezondheid en het milieu, helpt bij een doeltreffende behandeling van vervuilende stoffen en maakt het recyclen van waardevolle grondstoffen mogelijk.

#### **Voor klanten in landen van de EU**

Deze machine ondervindt geen invloed van de Europese richtlijn voor gebruikte elektrische en elektronische apparatuur (Afgedankte Elektrische en Elektronische Apparatuur (AEEA)). De AEEA-richtlijn biedt het kader voor het behandelen van gebruikte elektrische apparatuur in de hele EU.

Dit toestel is een professioneel elektrisch gereedschap uitsluitend voor commercieel gebruik (een zogenaamd B2B-apparaat overeenkomstig de AEEA-richtlijn). In tegenstelling tot toestellen die overwegend in een huishoudelijke omgeving wordt gebruikt (zogenaamde B2C-apparaten), mag deze machine in bepaalde EU-landen, zoals Duitsland, niet in een inzamelpunt van uw gemeente worden ingeleverd. In geval van twijfel of informatie over de verschillende verwijderingsmethodes van elektronische B2B-apparaten voor elk land, neem contact op met uw verkooppunt zodat de verwijdering volgens de geldende voorschriften plaatsvindt.

#### **Voor klanten in andere landen**

Het wordt aanbevolen om de machine niet met het normale huisvuil weg te gooien, maar bij een afzonderlijk en milieuvriendelijk inzamelpunt in te leveren. De nationale wetgeving kan, onder bepaalde omstandigheden, een afzonderlijke verwijdering van elektrische en elektronische producten opleggen. Een juiste verwijdering van deze machine in overeenstemming met de huidige nationale voorschriften moet worden verzekerd.

## 11. Technische gegevens

### 11.1 P3000i

Benaming	Unit	P3000i
MAX vermogen	kW	2,52
COP Cont. bedrijfsvermogen	kW	2,3
Lengte	mm	565
Breedte	mm	339
Hoogte	mm	467
Gewicht	kg	27
<b>Motor</b>		
Verbrandingsmethode		Viertakt
Koeling		Luchtkoeling
Cilinders		1
Cilinderinhoud	cc	149
Brandstoftype		Benzine
Brandstofverbruik@75%	l/u	1,1
Mengselbereiding		Carburator
Tankinhoud	L	4,3
Max. oliepeil	L	0,6
Type bougie		E6RTC of gelijkwaardig
Luchtspleet bougie	mm	0,6 -0,7
Type starter		Startkabel
Uitgangsstroom	A	10
Uitgangsfrequentie	Hz	50
Fasen	~	1
Stekkeraansluitingen		2xSCHUKO
Geluidsdrukniveau LpA @7mt	dB(A)	62.8
Gemeten geluidsvermogeniveau Lwa	dB(A)	88
Gewaarborgde Lwa	dB(A)	88



## 11.2 P3500i

Benaming	Unit	P3500i
MAX vermogen	kW	3,0
COP	kW	3,3
Cont. bedrijfsvermogen		
Lengte	mm	601
Breedte	mm	458
Hoogte	mm	553
Gewicht	kg	49,5
<b>Motor</b>		
Verbrandingsmethode		Viertakt
Koeling		Luchtkoeling
Cilinders		1
Cilinderinhoud	cc	212
Brandstoftype		Benzine
Brandstofverbruik@75%	l/u	1,7
Mengselbereiding		Carburator
Tankinhoud	L	10
Max. oliepeil	L	0,6
Type bougie		F7RTC / BPR6ES of gelijkwaardig
Luchtspleet bougie	mm	0,6 -0,7
Type starter		Repeteerstarter / Elektrische starter
Uitgangsstroom	A	13
Uitgangsfrequentie	Hz	50
Fasen	~	1
Stekkeraansluitingen		2xSCHUKO
Geluidsdruk niveau LpA @7mt	dB(A)	60.8
Gemeten geluidsvermogen niveau Lwa	dB(A)	86
Gewaarborgde Lwa	dB(A)	86

## 11.3 P3500i/o

Benaming	Unit	P3500i/o
MAX vermogen	kW	3,0
COP	kW	3,3
Cont. bedrijfsvermogen		
Lengte	mm	490
Breedte	mm	430
Hoogte	mm	417
Gewicht	kg	34
<b>Motor</b>		
Verbrandingsmethode		Viertakt
Koeling		Luchtkoeling
Cilinders		1
Cilinderinhoud	cc	212cc
Brandstoftype		Benzine
Brandstofverbruik@75%	l/u	1,1
Mengselbereiding		Carburator
Tankinhoud	L	9
Max. oliepeil	L	0,6
Type bougie		F7RTC / BPR6ES of gelijkwaardig
Luchtspleet bougie	mm	0,6 -0,7
Type starter		Startkabel
Uitgangsstroom	A	13
Uitgangsfrequentie	Hz	50
Fasen	~	1
Stekkeraansluitingen		2xSCHUKO
Geluidsdruk niveau LpA @7mt	dB(A)	68.5
Gemeten geluidsvermogen niveau Lwa	dB(A)	94
Gewaarborgde Lwa	dB(A)	94

## 11.4 P7500i

Aanduiding	Eenheid	P7500i
MAX Vermogen	kW	7.0
COP	kW	6.5
Cont. Bedrijfsvermogen	mm	950
Lengte	mm	765
Breedte	mm	77
Hoogte	kg	130
Gewicht		
<b>Motor</b>		Viertakt
Verbrandingsmethode		Luchtkoeling
Koeling		1
Cilinders	cc	420cc
Cilinderinhoud		Benzine
Brandstoftype	l/h	2.25
Brandstofverbruik @75% Mengselbereiding		Carburateur
Tankinhoud	l	25
Max. Olivulling	l	1.45
Bougietype		F7TC/F7RTC
Bougie luchtspleet	mm	0.7/0.8
Startertype		Elektrische start
Uitgangsstroom	A	30.5
Uitgangsfrequentie	Hz	50
Fasen	~	1
Stopcontacten		2xSCHUKO + 1xCEE
Geluidsdrumniveau LpA @7mt	dB(A)	65
Gemeten geluidsvermogensniveau Lwa	dB(A)	92
Gegarandeerd Lwa	dB(A)	92

## 12. Schema

### 12.1 P3000i

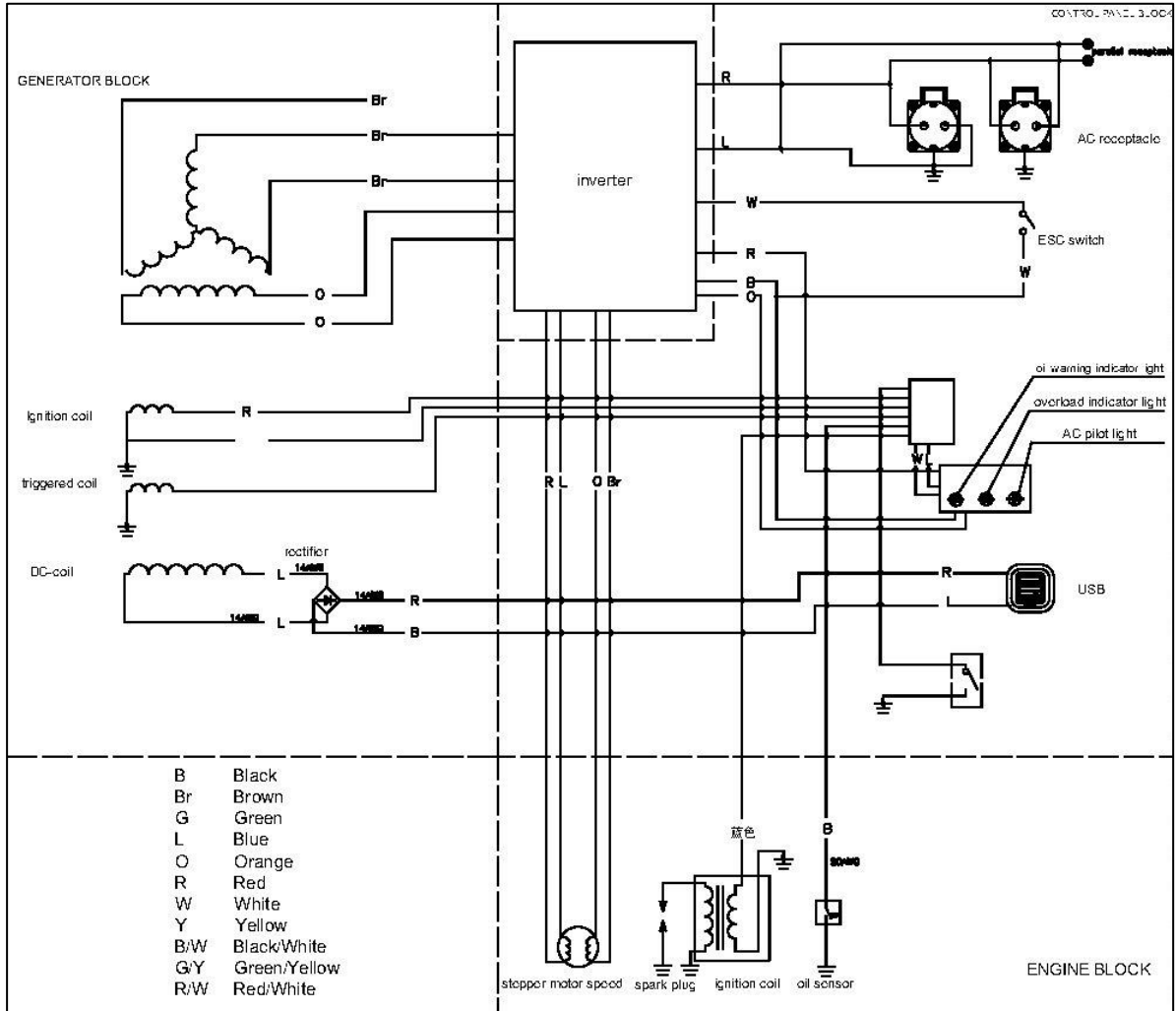

12.2 P3500i

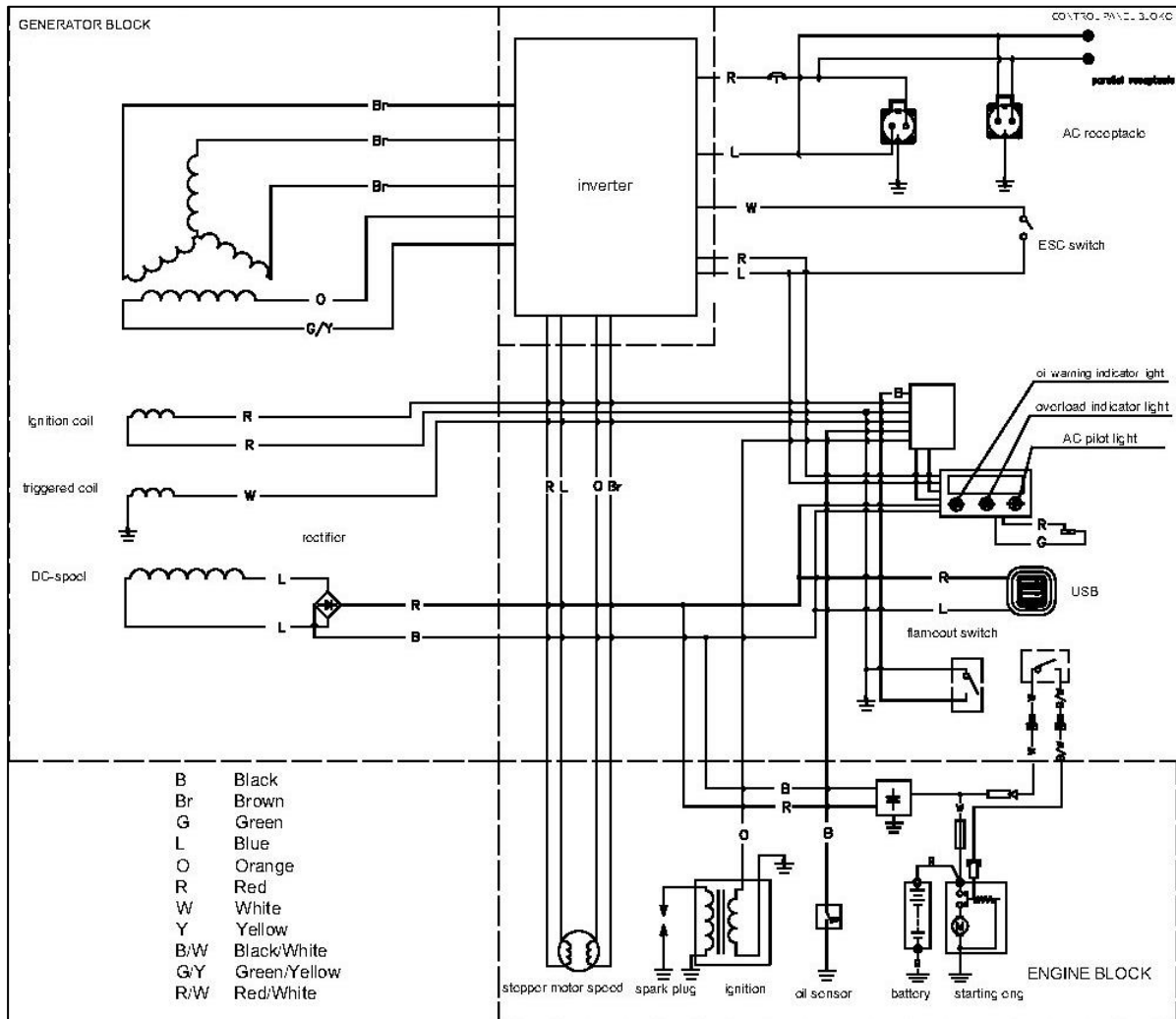

12.3 P3500i/o

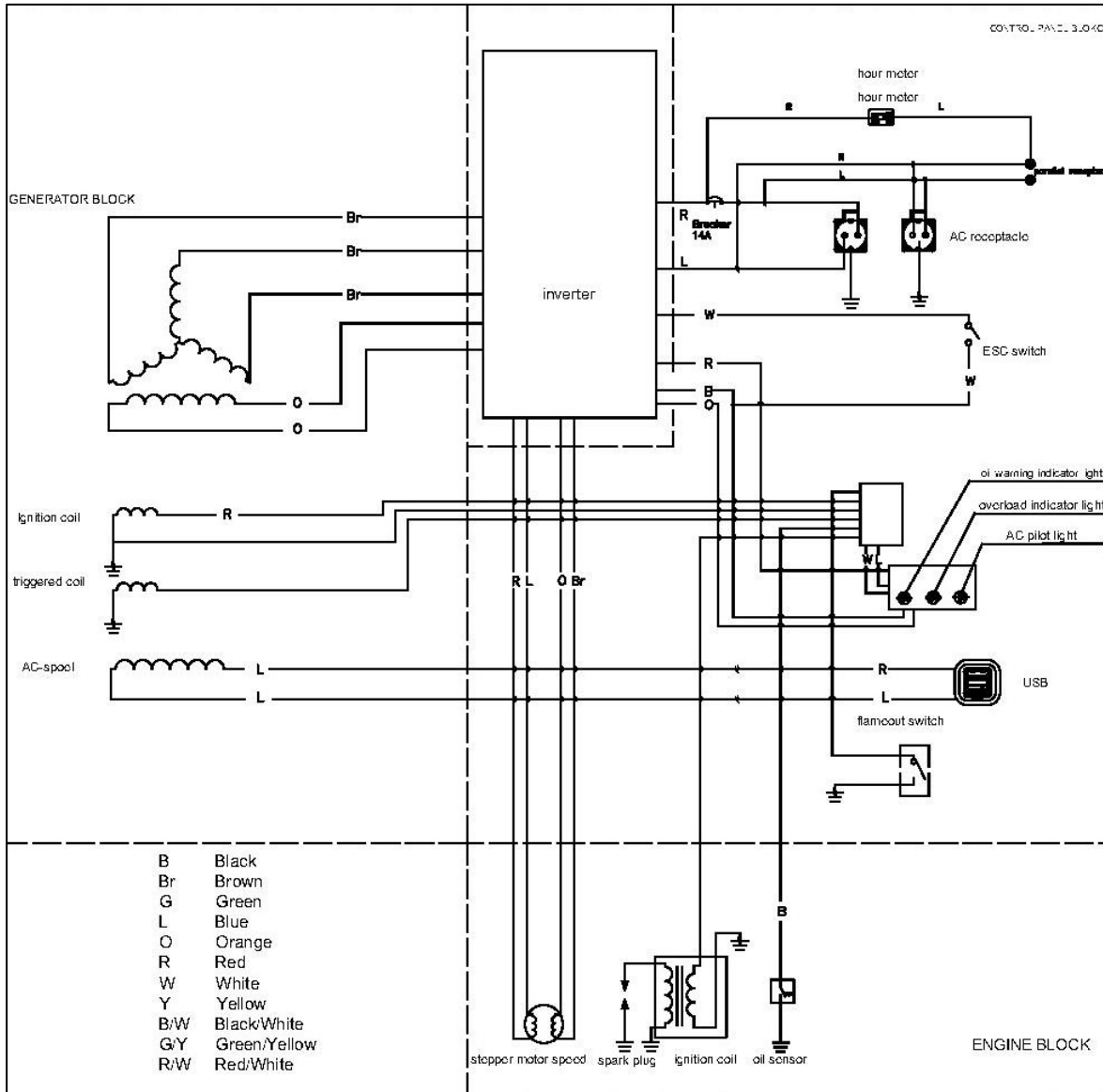

12.4 P7500i

